

客户确认	
日期	

标记	版次	变更内容	日期
/	A版	新版图面	2020-10-10

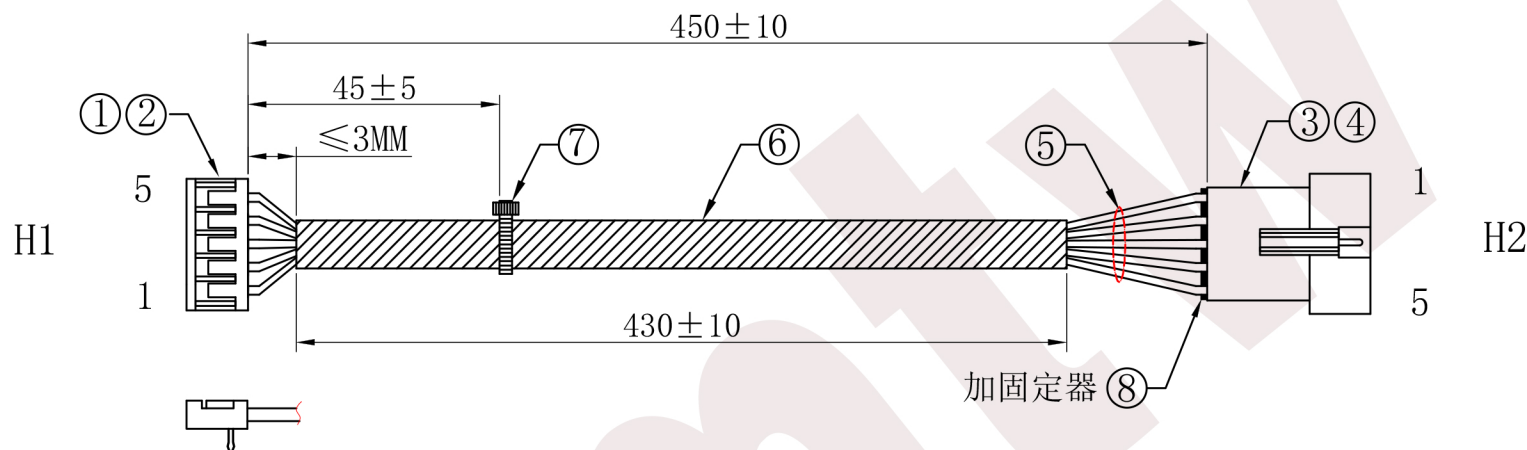

注意事项:

1. 线材H1端剥皮 $2.0^{+0.5}_0$ mm 后打压JC20-T, 并按图示穿壳。
2. 线材H2端剥皮 $2.5^{+0.5}_0$ mm 后打压2508T, 并按图示穿壳。
3. 单PIN端子与线拉力须大于2Kg/F
4. 绝缘阻抗20M欧姆, DC高压300V, 导通阻抗3欧姆
5. SM胶壳必须选用华富
6. 成品100%做电性测试, 测试完成后需做打点标识。
7. SM公母壳插拔力: 插入力不大于8N/孔, 拔出力不小于3N/孔。

接线表:

H1	1	2	3	4	5
H2	1	2	3	4	5
颜色	白	黑	黄	灰	橙

包装方式: 50PCS/扎, JC20端须用珍珠棉包扎好。

8	2508H-5P 母壳固定器 白 (SM-5RST白色锁片)	1	PCS	/
7	2.5mm宽白色尼龙扎带	1	PCS	/
6	黑色PVC套管 $\phi 6.0 \times 430$ MM 300V 105° C	1	PCS	/
5	UL1007#26 白/黑/黄/灰/橙	各463	mm	/
4	2508T 公端子 (SM2.5公端子)	5	PCS	/
3	2508H-5P 母壳 黑 (SM2.5母壳)	1	PCS	/
2	2009T-磷铜镀锡 (JC20端子)	5	PCS	/
1	2009H-05P (JC20孔座) Pitch:2.0	1	PCS	/
序号	材料规格	用量	单位	代码

核准:	日期:	深圳市灿科盟实业有限公司 Ckmtw CHANKEMENG INDUSTRY CO., LTD			
审核:	日期:	品名规格: 2H/JC20-5P+2508H-5P+UL1007#26 L=450MM			
制图: SXA	日期: 2020-10-20	客户料号		R30073763 (MEG-200081)	
		单位	mm	比例	/
		图纸编号: S007220378		版本	A